

žít

ústí

zdarma

duben 2025

www.zitusti.cz



najdete nás i na

**Barbora
Váchová**

Myslím, že nám to s Ústečany spolu klape

STRANY 8–9

Zprávy

**V problémových domech
se zvýší daň z nemovitosti**

STRANA 5

Téma

**Ústí projde zkouškou ohněm:
Benešák se zavírá**

STRANA 7

KVĚTEN
sezóna 2023/2024

opera balet
SEVEROČESKÉ DIVADLO
DIVADLO
www.operabalet.cz

Ústí
ostecký kraj

3. sobota 17.00 hodin *muzikál*
170 – 450 Kč cca 2.50 hod.

J. Herman, M. Stewart: HELLO, DOLLY!

11. neděle 17.00 hodin *hudební pohádka*
140 Kč + 30 % sleva děti

S. Prokofjev: PĚŤA A VLK

12. pondělí 10.00 hodin *hudební pohádka*
jednotné vstupné 70 Kč zadáno pro školy

S. Prokofjev: PĚŤA A VLK

13. úterý 19.00 hodin *balet*
170 – 450 Kč + LM cca 2.20 hod.

P. I. Čajkovskij: LABUTÍ JEZERO

V roli Odetty Odilie vystoupí Matilde Dal Zotto

22. čtvrtek 19.00 hodin *one man show*
400 – 500 Kč bez slev

CAVEMAN

pořadatel: Agentura Point, s.r.o.

23. pátek 19.00 hodin *opereta*
170 – 450 Kč + P/4 **PREMIERA**

J. Strauss ml.: NOC V BENÁTKÁCH

25. neděle 17.00 hodin *muzikál*
170 – 450 Kč cca 2.50 hod.

J. Herman, M. Stewart: HELLO, DOLLY!

27. úterý 19.00 hodin *opereta*
170 – 450 Kč + A/4

J. Strauss ml.: NOC V BENÁTKÁCH

28. středa 19.00 hodin *taneční divadlo s nahrávkou*
170 – 450 Kč cca 2.00 hod.

F. Liszt, J. S. Bach, P. Mascagni, A. Jakeš:

OBRAZ DORIANA GRAYE

29. čtvrtek 17.00 hodin *muzikálová show*
jednotné vstupné 250 Kč

ENJOY MUSICAL 2025

pořadatel: Dům dětí a mládeže Ústí nad Labem p. o.

30. pátek 9.00 hodin *hudební pohádka*
jednotné vstupné 70 Kč zadáno pro školy

KUBULA A KUBA KUBIKULA

31. sobota 16.00 hodin *baletní koncert*
50 – 300 Kč bez slev

**STRAŠIDELNÝ DŮM aneb
SETKÁNÍ TŘÍ MOCNÝCH**

pořadatel: Centrum INSPIRO Roudnice nad Labem

KAM VYRAZIT NA ÚSTECKU

MÍROVÉ NÁMĚSTÍ

1. 5., 8³⁰ Prvomájová jízda veteránů
24. 5., 10⁰⁰ ČEZ Run Tour

KOSTELNÍ NÁMĚSTÍ

17. 5., 10⁰⁰ Ústecký pivní jarmark

CYKLOKEMP LODĚNICE

30. 4., 16⁰⁰ Čarodějnický rej
6.–7. 6., 16⁰⁰ Útulek Fest 2025

MĚSTSKÉ SADY

1. 5., 10⁰⁰ Prvomájový průvod s Domečkem

FIROVKA

1. 5., 13⁰⁰ Prvomájový festival

VĚTRUŠE

4. 5., 12⁰⁰ Zahájení turistické sezony na Větruši

KAMPUS

7. 5., 14⁰⁰ Studentský Majáles 2025

ČERVENÝ KOSTEL

22. 5., 19⁰⁰ Hvězdy swingu: Vivat Glenn Miller!

ČINOHERNÍ STUDIO

26. 4., 19⁰⁰ Hanzelkazikmund (zde jsou lvi)
27. 4., 17⁰⁰ Pipi Dlouhá punčocha
27. 4., 18³⁰ Pídení s Pipi aneb Co je to divadlo?
29. 4., 19⁰⁰ Bílý karibu
2. 5., 19⁰⁰ Insomnie
5. 5., 19⁰⁰ Škola žen
6. 5., 19⁰⁰ Líbesbríf
7. 5., 19⁰⁰ Perplex
8. 5., 19⁰⁰ Jídelní vůz
11. 5., 15⁰⁰ Pipi Dlouhá punčocha
11. 5., 16³⁰ Pídení s Pipi aneb Co je to divadlo?
12. 5., 19⁰⁰ Červotoč
15. 5., 19⁰⁰ Pábitelé
16. 5., 19⁰⁰ Peer Gynt
21. 5., 19⁰⁰ Hanzelkazikmund (zde jsou lvi)
22. 5., 19⁰⁰ Mluvíti pravdu
28. 5., 19⁰⁰ Líbesbríf
29. 5., 19⁰⁰ Bílý karibu

SEVEROČESKÉ DIVADLO

26. 4., 17⁰⁰ Time for Ballet
27. 4., 17⁰⁰ Jarní koncert
3. 5., 17⁰⁰ Hello, Dolly!
11. 5., 17⁰⁰ Pěta a vlk
12. 5., 10⁰⁰ Pěta a vlk
13. 5., 19⁰⁰ Labutí jezero
22. 5., 19⁰⁰ Caveman
23. 5., 19⁰⁰ Noc v Benátkách
25. 5., 17⁰⁰ Hello, Dolly!
27. 5., 19⁰⁰ Noc v Benátkách
28. 5., 19⁰⁰ Obraz Dorian Graye
29. 5., 17⁰⁰ Enjoy Musical 2025
30. 5., 9⁰⁰ Kubula a Kuba Kubikula
31. 5., 16⁰⁰ Strašidelný dům aneb Setkání tří mocných

NÁRODNÍ DŮM

26. 4. Nejen swingová tanečníma
2. 5., 20⁰⁰ Kiss Foreve Band
3. 5., 13⁰⁰ Pokémon Day s Lorcanou
9. 5., 19⁰⁰ Junior Band: 20 let
10. 5., 20⁰⁰ Ústecké diskohrátky
13. 5., 18⁰⁰ Petra Vrzáčková: Zdravá sexualita z pohledu sexuologa
14. 5., 19⁰⁰ Iva Bittová a Antonín Fajt a Chimera
15. 5., 20⁰⁰ Blue Milk
21. 5., 17⁰⁰ Závěrečné vystoupení žáků literárně-dramatického oboru ZUŠ Evy Randové
22. 5., 19⁰⁰ Pavel Svoboda: Cesty na sever

24. 5., 20⁰⁰ Stoletá diskotéka
27. 5., 20⁰⁰ Shahab Toluie: Moje cesta

LETNÍ KINO

29. 4., 19³⁰ V.O.S.A. Theatre: Mezi světy
10. 5., 12⁰⁰ Ústecký Majáles 2025
31. 5., 12⁰⁰ Family festival 2025
1. 6., 14⁰⁰ Den dětí s novým cirkusem: Ciskus, děti!
9. 6., 20⁰⁰ Milenci z kiosku
10. 6., 20⁰⁰ Milenci z kiosku
11. 6., 20⁰⁰ Bratrstvo kočiči pracky

KLADÍVKO

26. 4., 20⁰⁰ Paulie Garand tour
3. 5., 21⁰⁰ Koncert Lásky
9. 5., 22⁰⁰ DNB Ear Massage vol.4
10. 5., 23⁴⁵ Duo Tomáš a Kája
14. 5., 20⁰⁰ Argies z Argentiny
24. 5., 20⁰⁰ Švindl a Žadnej stres

HOSPŮDKA EDEN

23. 5., 17⁰⁰ Red Hot Chilly Peppers a Ivan Mládek Band

MUZEUM

29. 4., 18⁰⁰ Výstavou Přízraky v krajině s Lucíí Podrápskou
6. 6., 18⁰⁰ Cesta do pravěku – zrakem, sluchem i hmatem
14. 6., 20⁰⁰ Pan Theodor Mundstock – letní štace ČS
16. 6., 20⁰⁰ Peer Gynt – letní štace ČS
17. 6., 20⁰⁰ Jídelní vůz – letní štace ČS
18. 6., 20⁰⁰ Jídelní vůz – letní štace ČS
do 4. 5. Výstava: Námořníci českých zemí a Ústecka
do 6. 7. Výstava: Ústecká strašidla
do 6. 7. Výstava: Jiří Dlask – Přízraky v krajině
do 21. 9. Výstava: Ni zisk, ni sláva! Kapitoly z dějin ústeckého Sokola

HRANIČÁŘ

3. 5., 15⁰⁰ Mezinárodní den tance před Hraničářem
5. 5., 19⁰⁰ Kult: A vybuchla Setuza
20. 5., 16³⁰ Interaktivní koncert pro děti
23. 5., 19⁰⁰ Libor Macháček: Co ty o tom víš?

KOUPALIŠTĚ BRNÁ

22. 6., 17⁰⁰ Pipi Dlouhá punčocha – letní štace ČS
23. 6., 17⁰⁰ Pipi Dlouhá punčocha – letní štace ČS
24. 6., 20⁰⁰ Pábitelé – letní štace ČS
25. 6., 20⁰⁰ Pábitelé – letní štace ČS
28. 6., 20⁰⁰ Škola žen – letní štace ČS
29. 6., 20⁰⁰ Škola žen – letní štace ČS

INFOCENTRUM

5. 5., 17⁰⁰ Zlomový rok 1945 v českých, slovenských i německých karikaturách a humoru
13. 5., 17⁰⁰ František Hladík, bojoval jsem ve Francii. Dobrodružství Ústečana ve druhé světové válce
14. 5., 17⁰⁰ Argentina a tři okolní země
28. 5. Druhá světová válka na Ústecku

ZOO

26. 4. Mezinárodní den Země
1. 5. Vítání ptačího zpěvu a May Day

BŘEH LABE

7. a 8. 5., 8⁰⁰ Den Labe: Závodý dračích lodí ve Vaňově

JEZERO MILADA

3. 5., 8⁰⁰ Cyklozávod
14. 5., 15⁰⁰ Běh pro Paměť národa

SKANZEN ZUBRNIC

17. 5., 10⁰⁰ Zubrnický jarmark

ČÍSLO MĚSÍCE

80

Tolik let letos v květnu uplyne od konce druhé světové války. V Ústí nad Labem byl rok 1945 extrémně složitý. Město bylo těžce zasaženo bombardováním v dubnu 1945

a ocitlo se doslova v troskách. Po osvobození Rudou armádou 9. května se situace začala měnit, ale město čelilo problémům spojeným s odchodem německých obyvatel, příchodem uprchlíků a rabováním opuštěného majetku. Revoluční národní výbor, který převzal správu města 8. května, sehrál klíčovou roli při zajišťování pořádku a ochrany důležitých objektů. „Důležitou stavbou, která měla být ustupujícími německými vojsky zničena, byl most Dr. Edvarda Beneše. Jeho záchranu se ujal rodilý Ústečan, 36letý voják wehrmachtu Josef Platz,“ popisují tehdejší události muzejníci s tím, že k podmiňování mostu mělo dojít 7. května. „Josef Platz měl město i jeho most rád, proto se odvážil k nebezpečnému činu a přerušil dráty vedoucí k trhavině. Málem za to zaplatil svým životem, protože projíždějící příslušník SS jej zahlédl a chtěl ho zastřelit. Josef na sobě našťásti měl uniformu wehrmachtu, a tak se mu podařilo vymluvit, že plní rozkaz a provádí kontrolu,“ dodali muzejníci. ▲ gz

Ústí vede nelichotivý žebříček. Je tu nejvíc drog v odpadní vodě

Ústí nad Labem – Na vrcholu evropského žebříčku měst s nejvyšším výskytem pervitinu v odpadních vodách se ocitlo Ústí nad Labem. Vyplývá to z výzkumu Agentury Evropské unie pro drogy. Podle posledních analýz se v kanalizaci města nachází přibližně 600 miligramů této drogy na tisíc obyvatel denně. Droga se do vody dostává nejčastěji splašky z toalet. Policie i vodohospodáři

si jsou problému vědomi a snaží se situaci řešit. Podle zástupce ředitele městské policie strážníci například provádí preventivní opatření na dětských hřištích a pískovištích, kde hledají infekční materiál. Přesto je boj s drogovým podsvětím dlouhodobou výzvou. Ústí nad Labem z českých měst není na seznamu samo. Po něm následuje Ostrava, Plzeň a České Budějovice. ▲ gz

Nakupování bude oříšek: Zavře se most i market

Ústí nad Labem – Střekov čekají v nadcházejících měsících významné komplikace, které budou mít dopad na každodenní život místních. Vedle dlouhodobé uzavírky Benešova mostu začne také plánovaná rekonstrukce prodejny Penny, která je jediným supermarketem, který mají obyvatelé Střekova k dispozici.

„S vedením města jsme byli v úzkém kontaktu při plánování uzavírky prodejny na Střekově a termín rekonstrukce jsme společně volili tak, abychom co nejvíce minimalizovali dopad na obyvatele. Prázdninové měsíce jsme zvolili záměrně, v tomto období je ve městě nižší koncentrace obyvatel kvůli dovoleným a zároveň nedochází k běžnému pracovnímu a školnímu provozu,“ sdělila mediální zástupkyně Penny Martina Dvořáková.

Podle ní budou zákazníkům k dispozici další prodejny ve městě. Problém je v tom, že



všechny zbylé prodejny jsou na ústecké straně řeky Labe. Takže pro Střekovany, kteří se v době uzavření mostu budou komplikovaně dostávat na druhý břeh, to moc komfortní řešení není. Snadnější zřejmě bude cesta za nákupy do Litoměřic nebo Děčína. ▲ gz

Více o uzavírci Benešova mostu na straně 7.

Žít **Ústí**

www.facebook.com/zitusti.cz

Žít Ústí, zpravodajský a servisní magazín pro oblast Ústecka • Datum vydání: **28. 4. 2025** • Příští vydání: **26. 5. 2025** • Uzávěrka inzerce a příspěvků: **17. 5. 2025** • Informace o inzerci a distribuci na webu www.mediaconcept.cz • V nákladu 49.000 výtisků je distribuován do schránke domácího prostřednictvím PNS, a.s. • Volné výtisky jsou k dispozici v Informačním centru města Ústí nad Labem • Periodikum je registrováno Ministerstvem kultury České republiky pod číslem MKČRE21614 • Vydavatelem Žít Ústí je Media Concept s. r. o., IČ 027506886, se sídlem 17. listopadu 7, 400 10 Ústí nad Labem • Četnost vydání: 10 vydání v kalendářním roce • Tiskne: Severotisk s.r.o. • Redakce: Gabriela Zlámalová, tel.: 605 262 193, e-mail: redakce@zitusti.cz, Masarykova 119, 400 01 Ústí nad Labem • Obchod a marketing: Mgr. Miroslav Pakosta, tel.: 602 464 749, e-mail: obchod@zitusti.cz, Masarykova 119, 400 01 Ústí nad Labem • Nevyžádané příspěvky nevracíme, neoznačené fotografie pocházejí z archivu redakce. Příspěvky v tomto vydání publikujeme na webových stránkách časopisu, neposkytujeme je jiným subjektům a identifikační údaje autorů příspěvků používáme jen pro ověření pravosti informací. • Volné výtisky jsou k dispozici, kromě jiných míst, ve vstupní hale magistrátu, v informačním centru města, v recepci polikliniky (EUC klinika), v Domu dětí a mládeže, v hale Masarykovy nemocnice a v Severočeském muzeu. Příspěvky označené číslem, PR nebo VOLBY jsou placenou inzercí.

INZERCE

Čistě elektrická Kia EV3 s dojezdem až 605 km.

KIA
Movement that inspires

rcc
realcentrum cars s.r.o.

REALCENTRUM Cars s.r.o.
Podhoří 374/2a, 400 10 Ústí nad Labem
Tel.: 472 744 039 | E-mail: kia.prodej@realcentrum.cz | www.kia-usti.cz

Kombinovaná spotřeba a emise CO₂ (WLTP). Kia EV3: 149-162 Wh/km, 0 g/km. Hodnota dojezdu 605 km byla stanovena v souladu se standardizovaným postupem měření EU (metodika WLTP); platí pro vůz vybavený akumulátorovým modulem o kapacitě 81,4 kWh, pohonem zadních kol a 17" koly. Na skutečný dojezd mají vliv různé okolnosti, které mohou reálný dojezd snížit: jedná se např. o individuální styl řízení, rychlost, venkovní teplotu, profil terénu a používání elektrických spotřebičů/zřízení. Vybavení vozidla je pouze ilustrativní a může obsahovat doplňkovou výbavu. Pro bližší informace navštivte www.kia-usti.cz



Adventní oslavy spolknou 1,8 milionu

Ústí nad Labem – Radní schválili částku 1,8 milionu korun na Ústecké Vánoce. Podle mluvčí města Romany Macové zájem o tuto akci každoročně roste. „Loni navštívilo vánoční trhy přibližně 40 tisíc návštěvníků, což bylo zhruba o 15 tisíc více než v předchozím roce, a jednalo se tak o rekordní účast,“ přibližuje Macová. Letošní Ústecké Vánoce se uskuteční od 30. listopadu do 23. prosince. Rozsvícení vánočního stromu na Lidickém náměstí je plánováno na první adventní neděli 30. listopadu a slavnostní zahájení vyvrcholí vystoupením české zpěvačky Anny K. s kapelou. **gz**

Valná hromada divadla odvolala ředitele

Ústí nad Labem – Ředitel Severočeského divadla Miloš Formáček končí. Odvolala ho valná hromada. Důvodem bylo opakované neplnění klíčových manažerských povinností. Dočasným vedením divadla byl pověřen asistent režie Tomáš Christian Brázda. Podle náměstkyne primátora Věry Nechybové vedení divadla mělo dlouhodobé nedostatky ve finančním řízení, které vedly k opakovaným provozním deficitům a zhoršující se ekonomické stabilitě organizace, nízké efektivitě hospodaření a nedostatečné kontrole nad náklady. Rada města zároveň schválila od 1. června změnu názvu společnosti na Divadlo města Ústí nad Labem. Změnilo se také složení dozorčí rady. **gz**

Rekonstrukce na D8 se neobejde bez kolon

Ústecko – Rekonstrukce tunelů Panenská a Libouchec na dálnici D8 začala. „Práce potrvají do října,“ sdělila Kamila Zahálková z Ředitelství silnic a dálnic a doplnila, že rekonstrukce probíhá za částečné uzavírky, kdy dojde k uzavření jedné tunelové trouby a provoz bude veden v režimu 1+1. V plánu jsou znovu i celkové uzavírky dálnice D8, a to v termínech od 2. do 8. července a od 2. do 8. října. Ústecko se bude znovu muset připravit na popojíždějící kolony na objízdných trasách. Ty povedou ve směru na Dražďany přes Telnici a Nakléřov a ve směru na Prahu přes Petrovice a Libouchec. **gz**

Stopka pro dodávky na sídlištích

Ústí nad Labem – Nedostatek parkovacích míst sužuje řadu měst, včetně Ústí nad Labem. Odstavit auto zejména ve večerních hodinách na sídlištích je téměř nadlidský výkon. Řidiči je proto zaparkují tam, kdekoliv je to aspoň trochu možné, a stává se, že pak auta blokují cestu pro vozy záchranných složek, přístupy k popelnicím nebo stojí na trávnicích.

„Vedení města obdrželo od občanů několik stížností na parkování dodávek na sídlištích během večerních a nočních hodin. Podle občanů jedno takové vozidlo zabírá až dvě parkovací místa určená pro rezidenty, což znemožňuje



Foto: Město Ústí n. L.

parkování osobních automobilů,“ sdělila mluvčí města Romana Macová s tím, že radnice se podněty zabývala a ve spolupráci s městskou policií a Policií ČR začala hledat řešení. Jednou z možností je i zákaz pro dodávky.

Starostové jednotlivých městských obvodů mají nyní za úkol vytvořit seznam ulic, ve kterých by bylo vhodné

zavést noční regulaci parkování dodávek. „Jednotlivé městské obvody nám mohou pomoci detailněji vtipovat nejproblémovější lokality, na které se pak můžeme zaměřit,“ uvedl primátor Petr Nedvědic a dodal, že cílem je najít vyvážené řešení, které zajistí na sídlištích dostatek parkovacích míst pro rezidenty a zároveň umožní podnikatelům provozovat jejich činnost.

Omezení parkování dodávek a nákladních aut v nočních hodinách není novinkou, k tomuto kroku přistoupila celá řada měst a obcí napříč Českou republikou. Zkušenosti s tím mají například v Praze, Ostravě či v sousedních Teplicích. **gz**

Během rekonstrukce mostu funguje nový sběrný dvůr

Ústí nad Labem – Po dobu rekonstrukce Benešova mostu mají Střekované k dispozici dočasný sběrný dvůr. Nachází se nad hrbitovem pod penzionem Pod Lesem. Sběrný dvůr má otevřeno od dubna vždy v úterý a v pátek od 12:00 do 18:00 hodin. „Odvézt sem můžete dřevo, objemný odpad, drobné elektrospotřebiče, papír, plast a sklo. V žádném případě není možné

přijmout stavební odpad, včetně sanitárního vybavení. Dále pak vyřazené velké elektrospotřebiče, jako televizory, pračky a nebezpečný odpad nebo biologický odpad,“ přiblížila mluvčí města Romana Macová a dodala, že pro použití sběrného dvora je potřeba mít trvalé bydliště na území města Ústí nad Labem a ve sběrném dvoře se prokázat občanským



průkazem. Kromě tohoto dvora jsou další ještě v Krásném Březně a ve Všebořicích. **gz**

Krásné Březno a Severní Terasu propojí trolejbus

Ústí nad Labem – Krajské město se chystá na významné rozšíření své trolejbusové sítě. Stavba za bezmála 45 milionů korun propojí Krásné Březno a Severní Terasu. „Propojení Krásného Března a Severní Terasy trolejbusovou trakcí je splněním jednoho ze strategických cílů dopravního podniku v oblasti

rozvoje bezemisní dopravy, kde dojde k nasazení parciálních trolejbusů, které budou tyto oblasti spojovat a jejichž nákup byl pro zajištění dopravní obslužnosti v ulici Výstupní sítěžejní,“ řekla ředitelka dopravního podniku Simona Mohacsi.

Trolejbusy, které budou na této trase jezdit, nabídnou nejen

ekologický provoz, ale také pohodlnější cestování pro obyvatelé Ústí nad Labem. Na linky, které v současnosti obsluhují ulici Výstupní, budou nasazována vozidla s větší přepravní kapacitou. Místo dosavadních dvanáctimetrových autobusů to budou parciální osmnáctimetrové trolejbusy. **gz**

Cestující MHD se svezou historickými vozy

Ústí nad Labem – Cestující veřejnou dopravou si mohou užít návrat v čase díky speciálním jízdám historickými vozidly, která dopravní podnik nasazuje až do 26. října na vybraných běžných spojích.

Vozidla, která byla vybrána na historické jízdy, představují důležitou a nezapomenutelnou součást historie městské hromadné dopravy. Ještě nedávno trolejbusy Škoda 15Tr brázdily ulice města, a to více než 35 let. Autobusy značky Tedom byly nedílnou součástí městské hromadné dopravy po celých 16 let. „Každou sudou neděli se můžou zájemci těšit na jedinečný



zážitek v podobě jízd historickými trolejbusy a autobusem. Nasazovány budou na linky číslo 74, 75, 76, 79, 83, 84, 85 a 90. Cestující tak mají příležitost svést se nejen moderními dopravními prostředky, ale také ikonickými historickými vozidly, která připomínají bohatou tradici městské hromadné dopravy,“ uvedl zástupce střediska Historické vozy Petr Šašek.

Mezi historická vozidla, která jsou v rámci této akce nasazována, patří trolejbus Škoda 15Tr, a to konkrétně vozy evidenčního čísla 553 a 567. Pro ty, kteří mají zájem o modernější historické vozy, bude na trasách nasazován také trolejbus Škoda 22Tr s evidenčním číslem 601. Tento vůz představuje modernější pojetí trolejbusové dopravy, avšak stále s nádechem historie, a je tak ideálním přechodem mezi minulostí a současností trolejbusové techniky. Vedle trolejbusů mají cestující příležitost svést se také autobusem Tedom C12D, který nese evidenční číslo 54. **gz**

Běh a procházka pro miminka do dlaně

Ústí nad Labem – V neděli 4. května se v parku Severní Terasa uskutečnil tradiční akce na podporu předčasně narozených dětí, kterou pořádá organizace Nedoklubko. Běh a procházka pro miminka do dlaně zve běžce, chodce, rodiny s dětmi i jednotlivce. Účastníci mohou vyrazit na trasu podle svých možností a přispět tím ke zvýšení povědomí o problematice předčasných porodů a podpořit rodiče, kteří čelí těmto náročným životním situacím. **▲ gz**

Fotbalisté dorazili na transfúzní oddělení



Ústí nad Labem – Členové fotbalového týmu FK Viagem dorazili na transfúzní oddělení Masarykovy nemocnice, aby darovali krev. Většina dárců krve z řad sportovců měla za sebou zkušenost z loňska, mezi nimi i obránce prvního týmu ústeckých fotbalistů Vojtěch Čítek. „Je to pro dobrou věc, takže mě nikdo přemlouvat nemusel,“ řekl k dobrovolnému dárcovství krve. Rozhodnutí darovat krev se stává oblíbenou aktivitou nejen jednotlivců, ale i celých kolektivů. Pravidelně darují například hasiči, studenti gymnázií nebo právě sportovní týmy. „Je to fajn klubová akce, proto jsem se rád zapojil,“ doplnil Jiří Strnad, který je trenérem mládeže v Ústí nad Labem bezmála dvacet let a nyní má na starosti tým kategorie U15. Darovat krev chodí pravidelně a je držitelem bronzové medaile profesora Jana Janského za deset bezpříspěvkových odběrů. Fotbalisté z Ústí nad Labem svým gestem ukázali, že sportovní duch zahrnuje nejen soutěžení na hřišti, ale také pomoc těm, kteří ji potřebují. „Populace stárne a s ní i dárci krve, proto potřebujeme jejich registr obnovit,“ vysvětlila zástupkyně primáře transfúzního oddělení Klára Váchová a dodala, že jsou zdravotníci rádi, když noví dárci začnou chodit opakovaně. **▲ gz**

Lékaři využili při operaci dívky 3D tisk i virtuální realitu

Ústí nad Labem – Masarykova nemocnice se opět zapsala do dějin moderní medicíny. Na ortopedické klinice byla dvanáctileté pacientce s deformovanou loketní kostí provedena operace, která spojila nejnovější technologie 3D tisku a virtuální reality. Tento inovativní postup nejenže přinesl pacientce možnost znovu plně využívat hybnost jejího loketního kloubu, ale zároveň otevřel dveře pro další vývoj a rozvoj moderní medicíny.

Předoperační příprava zahrnovala vytvoření 3D modelů kostí a simulaci zákroku pomocí virtuální reality, což umožnilo chirurgům si operaci vyzkoušet předem, a dosáhnout tak maximální přesnosti. Na operaci se bezplatně podílelo izraelské centrum, které je světovým lídrem v oboru 3D



tisku a inovativních medicínských technologií. Izraelská strana poskytla zdarma 3D tisky a své odborné znalosti, což posunulo český tým o krok dál ve využívání špičkových technologií.

Technologie jako 3D tisk a virtuální realita přináší pacientům mnoho výhod. Od zkrácení doby operace přes snížení krevní ztráty až po kratší dobu rekonvalescence.

Úspěch operace dvanáctileté dívky je důkazem, že česká medicína se může řadit mezi špičku světové ortopedie. „Zapojením těchto technologií do klinické praxe se dostáváme do pomyslné první ligy ortopedických pracovišť a přinášíme tyto možnosti pacientům našeho kraje. Za to jsem velmi rád,“ řekl přednosta ortopedické kliniky Tomáš Novotný, který operaci provedl a zároveň zdůraznil, jak důležitá je implementace moderních technologií. „Tento průlomový zákrok představuje velký krok vpřed nejen pro Masarykovu nemocnici, ale i pro celou českou medicínu. Díky inovacím, jako je 3D tisk a virtuální realita, se operace stávají přesnějšími, efektivnějšími a bezpečnějšími pro pacienty,“ dodal přednosta ortopedické kliniky. **▲ gz**

Zrušení akutních lůžek mění zdravotní péči v regionu

Ústecký kraj – České zdravotnictví prochází zásadními změnami. Ke konci loňského roku došlo ke zrušení 1 864 akutních lůžek v nemocnicích napříč celou republikou. Zhruba deseti-na akutních lůžek zanikla vlani v Ústeckém a Jihočeském kraji, sedm procent v Plzeňském a Pardubickém kraji. Zatímco obory jako chirurgie, gynekologie a porodnictví nebo interna zaznamenaly nejvýznamnější pokles lůžek, například psychiatrie naopak lůžka akutní péče

navyšovala. Přesto tento krok vyvolává řadu otázek ohledně dostupnosti zdravotní péče.

Podle vedení Všeobecné zdravotní pojišťovny je hlavním důvodem rušení akutních lůžek stárnutí populace a zkrácování doby hospitalizace díky moderním léčebným postupům. „Díky šetrnějším zákrokům a moderním technologiím dlouhodobě klesá vytiženost akutních lůžek, s prodlužující se délkou dožití naopak roste potřeba lůžek péče následné,“

vysvětluje ředitel Všeobecné zdravotní pojišťovny Zdeněk Kabátek a doplňuje, že co se týká lůžek následné péče, k nejvýznamnějšímu nárůstu došlo v Ústeckém kraji.

Zrušená lůžka jsou tak postupně transformována na lůžka následné a dlouhodobé péče, která lépe odpovídají potřebám starších pacientů. Například v Ústeckém kraji bylo zrušeno 10 % akutních lůžek a zároveň přibýlo 60 lůžek následné péče. **▲ gz**

Žízeň, hlad i únava mohou signalizovat cukrovku

Ústecký kraj – Cukrovkou trpí přibližně milion Čechů. Podle dat Státního zdravotního ústavu se ve většině případů jedná o diabetes 2. typu, kterému lze předcházet zdravým životním stylem. „Prakticky každý desátý Čech trpí diabetem. Výskyt stoupá nejen ve starší populaci, ale i ve středních věkových skupinách. Více než 2 % lidí navíc o své nemoci neví, nebyli ještě diagnostikováni,“ říká vedoucí Centra podpory veřejného zdraví Státního zdravotního ústavu Marie Nejedlá.

Nemoc odhalí preventivní vyšetření. Pokud není včas diagnostikována a léčená může dojít ke vzniku závažných pozdních komplikací. Mezi ně se řadí například rozvoj aterosklerózy, vznik srdečního infarktu,

mozkové mrtvice a ischemické choroby dolních končetin, poškození nervů, poruchy funkce ledvin či poškození nebo ztráta zraku. Jakmile lidé pocítí některý z příznaků nemoci, měli by vyhledat lékaře. Patří mezi ně nadměrná žízeň, nadměrný hlad, časté močení, opakované infekce pokožky, malátnost a únava, úbytek hmotnosti bez jasné příčiny u 1. typu, nebo naopak nadváha u 2. typu. „Diabetes 1. typu vzniká poškozením buněk produkujících inzulín vlastním imunitním systémem. Sklon k tomuto typu diabetu je většinou dědičný. Diabetes 2. typu vzniká během života a jedná se o poruchu účinků inzulínu v cílových tkáních,“ vysvětluje Viktorie Plívová z Všeobecné zdravotní pojišťovny.

Přítom k odhalení nemoci stačí málo. Zkontrolovat hladinu cukru v krvi lze během preventivní prohlídky u praktického lékaře. U osob starších 45 let je kontrola glykemie součástí těchto prohlídek. Pokud lidé mají rizikové faktory, jako je obezita, rodinná anamnéza diabetu nebo vysoký krevní tlak, může lékař doporučit častější vyšetření. „U zdravého člověka je množství glukózy v krvi stálé a pohybuje se nalačno mezi 3,8–5,6 mmol/l. Zvýšené hraniční hodnoty glykémie se pohybují nalačno v rozmezí 5,6–6,9 mmol/l – tento stav označujeme jako prediabetes a v tomto stádiu je pacient sledován lékařem. Diabetes je diagnostikován při hodnotách >7 mmol/l nalačno,“ vysvětlila Plívová. **▲ gz**

Ústí projde zkouškou ohněm: Benešák se zavírá

Ústí nad Labem – A je to tady. Benešův most, klíčová spojnice mezi centrem města a Střekovem, se uzavírá. Čeká ho rozsáhlá rekonstrukce, která podstatně ovlivní dopravu i život obyvatel krajské metropole na několik let. Veškerá doprava totiž bude jezdit pouze přes Mariánský most, vyjma MHD dopraví cestující přes Labe i vlaky, chodci a cyklisté budou moci využít novou lávku nebo tu stávající na železničním mostě. Důležitá součást infrastruktury Ústí má bohatou historii a nová kapitola se právě začala psát.

Byl největší v Československu

Most pojmenovaný po druhém československém prezidentovi Edvardu Benešovi byl postaven v roce 1936 podle návrhu profesora Josefa Melana a od té doby slouží jako klíčová dopravní tepna přes řeku Labe. Most je nejen zajímavým technickým dílem své doby, ale také symbolem modernizace a rozvoje města Ústí nad Labem.

Jeho konstrukce byla na svou dobu unikátní, rozpětí mezi pilíři měřilo 123,6 metru, což z něj činilo největší most svého druhu v tehdejší Československu. Původně sloužil nejen silniční dopravě a pěším, ale také tramvajím. V průběhu let prošel několika menšími opravami, ale nyní je potřeba kompletní rekonstrukce, aby mohl sloužit i dalším generacím.

Kolaudace bude v březnu 2027

Most se podle plánů krajského úřadu zcela uzavře pro veškerou dopravu i pěší od půlnoci z 25. na 26. dubna. Rekonstrukce by měla trvat přibližně dva roky, přičemž zprovoznění mostu je plánováno na prosinec 2026 a kolaudace na březen 2027. Uzavírka byla několikrát odložena kvůli povodním a komplikacím při přípravě dopravních opatření.

Objízdné trasy a dopravní opatření

Během rekonstrukce je doprava přesměrována na Mariánský most, který poslouží jako hlavní objízdná trasa. Pro zajištění plynulosti provozu jsou na křižovatkách instalovány chytré semafor, které upřednostňují vozidla integrovaného záchranného systému a městské hromadné dopravy.

Pro pěší a cyklisty je k dispozici provizorní lávka přes Labe nebo železniční most. Nákladní doprava je odkloněna na dálnici D8 a silnici I/13 přes Libouchec a Jílové u Děčína. Osobní

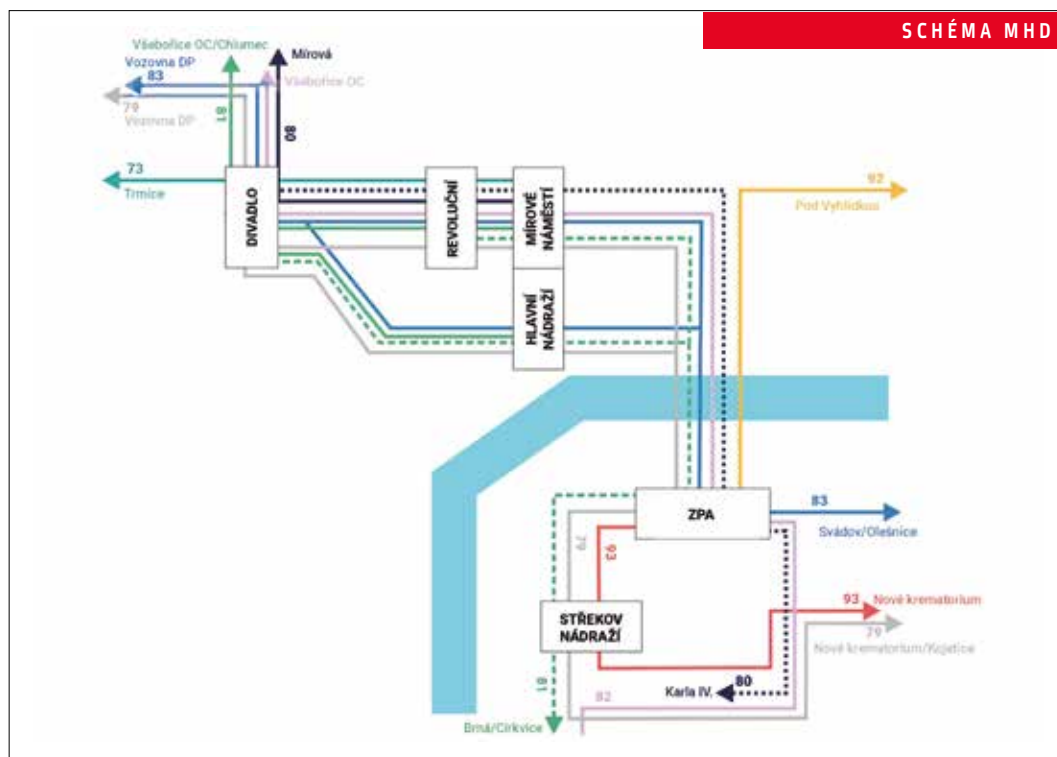
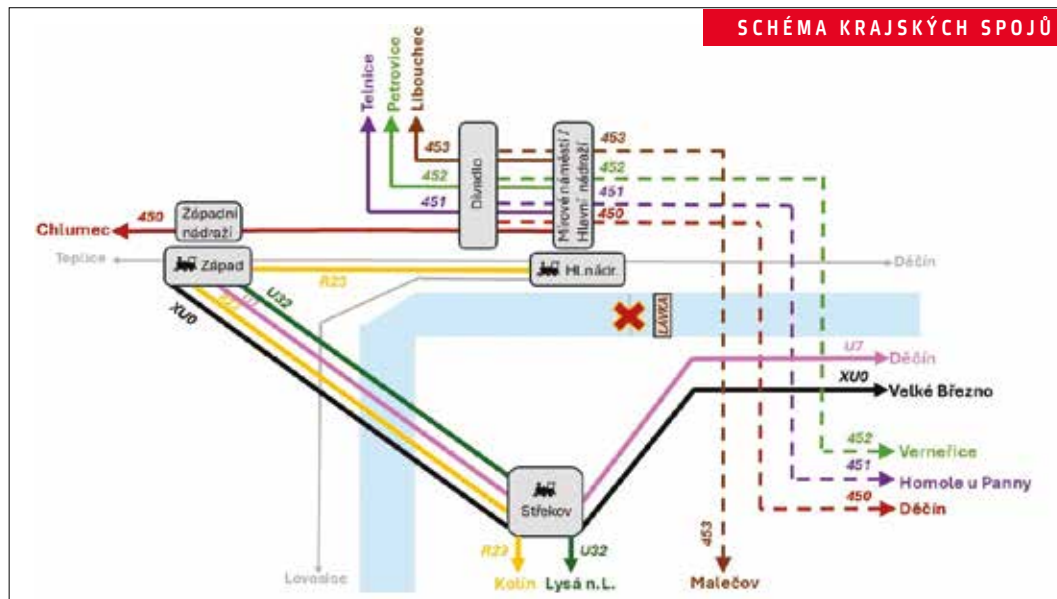

doprava bude muset využít jiné trasy, například přes křižovatku pod Větruší. Navíc bude pro řidiče k dispozici záchytné parkoviště s kapacitou 213 míst v blízkosti Mariánského mostu. Lidé na Střekově plánují, že za nárůpy pro ně bude snazší vyrazet do Děčína nebo Litoměřic než na druhý břeh Ústí.

Pojedou autobusy i vlaky

Uzavírka mostu ovlivní jak autobusovou, tak železniční dopravu. „Dojde ke změnám ve vedení některých linek a bude zavedena nová vlaková linka U0, která zajistí spojení obou břehů po železničním mostě,“ řekl krajský radní Tomáš Rieger.

Městská hromadná doprava zavedla několik nových linek. Některé linky prozatímne rozdělila. Přestupy mezi spoji rozdělených linek nebudou garantované. Jakmile dojde k ustálení dopravy, tak se rozdělí linek MHD zruší a provoz se celotýdenně vrátí do standardního režimu. Zároveň v pracovních dnech funguje posilová náhradní vlaková doprava, která jezdí mezi Střekovem a nádražím Ústí nad Labem západ. Během uzavírky mostu jsou linky DÚK 450, 451, 452 a 453 v pracovních dnech rozdělěny na dvě větve z důvodu eliminace zpoždění. V pracovních dnech večer a o víkendech linky pojedou průběžně

v celé trase. Pro nástup ve směrech Chlumec, Telnice, Petrovice a Libouchec bude výchozí zastávka Mírové náměstí. Pro nástup ve směrech Děčín, Homole u Panny, Verneřice a Malečov je výchozí zastávka Divadlo.

Náklady vyšplhají k 630 milionům

Benešův most je nejen důležitou dopravní spojnici, ale také historickým symbolem města. Rekonstrukce je nezbytná pro zajištění jeho bezpečnosti a funkčnosti. Přesto se dá počítat s tím, že uzavírka způsobí dopravní komplikace. Náklady na rekonstrukci dosáhnou téměř 630 milionů korun, přičemž většinu pokryje dotace. ▲ gz

Barbora Váchová: Myslím, že nám to s

Talentovaná herečka Činoherního studia Barbora Váchová svými výkony oslovuje publikum napříč generacemi nejen na divadelním jevišti, ale i ve filmu. Hraje totiž hlavní roli ve dvoudílném televizním snímku Gerta Schnirch, který se natáčí i v lokalitách Ústeckého kraje.

GABRIELA ZLÁMALOVÁ

V regionu se natáčí adaptace románu Vyhnání Gerty Schnirch uznávané autorky Kateřiny Tučkové. Hrajete hlavní roli mladé Gerty. Je vaší zatím největší?

Je to určitě moje zatím největší role. S tím se samozřejmě poji určitá míra náročnosti, i vzhledem k samotnému příběhu Gerty. Ale zároveň je tím pádem takzvaně co hrát. Navíc cítím obrovskou podporu jak od režiséra i celého štábu, tak od hereckých kolegů. Všichni jsou profesně i lidsky opravdu skvělí, takže mě to moc baví.

Starší Gertu pak hraje Milena Steinmasslová. Jaké bylo

setkání s takovou hereckou legendou?

Pro mě je samozřejmě čest hrát tu samou postavu s paní Steinmasslovou, nicméně právě proto se přímo na place nepotkáme. My dvě jsme se potkaly v rámci příprav před natáčením a párkrát v maskérně, ale herecky bohužel ne. Nicméně i ta setkání mimo kameru jsou s ní vždycky velmi příjemná a jsem ráda, že jsem měla tu možnost Milenu Steinmasslovou poznat.

Hrajete v Činoherním studiu a komedie Škola žen ovládla letošní ročník Festivalu smíchu. Vy jste získala ocenění za nejlepší ženský herecký výkon. Čím to je, že se Škola žen tak líbila?

Ono se to zevnitř těžko posuzuje, ale je to podle mě docela jednoduchý. Ta inscenace je fakt vtipná, zároveň chytrá a nás to baví hrát. A to ten divák podle mě cítí a navzájem si takhle mezi jevištěm a hledištěm posíláme neskutečný množství radosti a pozitivní energie. Na některých reprízách jedeme všichni na tak obrovský vlně entusiasmů v podstatě od začátku do konce, že jeden výbuch smíchu střídá druhý a i my na jevišti máme občas problém s tím, abychom se nerozesmáli. Navíc se nám, myslím, daří diváky po celou dobu překvapovat balancováním na hranici humoru a trapnosti, takže v nich vedle radosti probouzíme spoustu dalších emocí, například i stud za to, čemu jsem se to proboha smál. A je tam skákací hrad. Komu by se to nelíbilo?

Jak se vám role Anežky ve Škole žen hraje?

Miluju to! Je to sice fyzicky velmi náročné, ale to moře endorfinů za to stojí. Zbožňuju (trapno)humor té inscenace a svojí postavy. Hraní Anežky si vážně užívám.

Dá se říct, jakou svou roli máte nejraději?

K velkému překvapení je to Anežka ve Škole žen (smích).

Čím vás vlastně ústecký Činohrák nalákal?

Ty jo, zcela upřímně tím, že mi spolužák a kolega Tomáš Čapek řekl, že by v Činohráku mohlo být místo pro mladou herečku. Já nikdy neměla nějaké vysněné divadlo ani jsem neměla činohrácké inscenace bůhví jak nakoukané. Ale s tím, co jsem o tom divadle věděla, se řadilo mezi ty, ve kterých bych ráda zkusila pracovat. Já dávám vždycky na nějaký svůj vnitřní pocit, intuici řekněme. A ono to vyšlo. Už druhou sezónu tady objevuju právě ty věci, kterými by mě býval nalákal. Abych byla konkrétní, tak je to celková

atmosféra toho „baráku“ nebo třeba to, jakou si udržuje odvahu při výběru titulů a režisérů. To podle mě není u oblastních divadel úplně běžné. Zájem o veřejné dění a reagování na aktuální témata, snaha vzdělávat (nejen) publikum a vytvářet uměleckou hodnotu.

Jak se vám před ústeckým publikem hraje?

Moc dobře. Myslím, že nám to spolu klapě.

Co se vám v Ústí líbí a co třeba nelíbí?

Bude znít blbě, když řeknu, že se mi nejvíce líbí okolí? Celý život jsem žila v Praze, takže ta bezprostřední blízkost nádherné přírody mě nepřestává bavit. Nelíbí se mi „vůně“ Setzuy! Je to možná citlivé téma, ale já si na ten zápach

MOJE NEJ

barva: **všechny!**

jídlo: **To, na co mám zrovna chuť a můžu to mít.**

hudba: **Ta, která mi v daný moment pohladí duši.**

číslo: **taky všechny!**

politik: **Ten nebo ta, kdo se snaží dělat svou práci dobře, upřímně, s respektem ke všem lidem, zvířatům i přírodě a okolí. Kdo se neuchyluje k populismu, lžím, šíření strachu a dezinformací, a naopak se s tím vším snaží bojovat.**



Foto: TOMÁŠ LUMPE

s Ústečany spolu klape



FOTO: MARTIN ŠPEDA

asi nikdy nezvyknu a můj nos a i žaludek s ním pokaždé dost tvrdě bojuje.

Zpátky do Prahy vás to pracovně netáhne?

Já v Praze občas pracuji, ačkoliv mám angažmá v Ústí. Ono je tam té práce prostě nejvíc, ať už je to rozhlas, natáčení nebo castings. V téhle práci není úplně praktické se izolovat. Ale mít hlavní pracovní poměr v Ústí mi vůbec nevadí, naopak mi vyhovuje ta změna prostředí a únik z Prahy.

Jako herečka se musíte učit stále nové role. Máte nějaké rituály nebo pomůcky, které vám pomáhají naučit se texty, aby se vám nepletly?

Mně se naštěstí texty učí poměrně snadno, za ty roky jsem si tenhle druh paměti docela vycvičila. To, že mám občas na jevišti okna nebo se přeříkávám, to je věc druhá. Tam musím ten mozek ještě trénovat. I když mám pocit, že se toho asi nezbavím. Nejmenovaný kolega mi nedávno zhruba deset minut před koncem představení zašeptal: „Super, tys to

dneska nezkazila!“ Zhruba za minutu jsem popletla text. Jo a byl to Honza Hušek.

Hrajete i jinde než v Ústí?

Poslední tři roky hraju pravidelně v jedné inscenaci ve Švandově divadle v Praze. Ta se ale pomalu blíží k derniéře. Mé oblíbené pražské Divadlo LETÍ se mě jednou za čas ujme na jednorázové projekty. Některé s premiérou slaví rovnou derniéru, což je sice škoda, ale pokaždé mě ta práce s nimi neskutečně těší a naplňuje. Tak snad se zase brzy ozvou (smích).

Jak jste se vlastně k herectví dostala? Chtěla jste být herečkou odmalička?

Odmalička se to se mnou táhlo. Na gymnáziu jsem si od divadla dala na chvíli pauzu, ale před maturitou jsem si uvědomila, že vlastně nevím, proč jsem přestala, a že to je ten směr, kterým se chci vydat.

Máte nějakou vysněnou roli, kterou byste si ráda zahrála?

To bych neřekla. Stejně jako jsem nikdy neměla vysněné divadlo, nemám ani vysněnou roli. Pluju životem, a co přijde, to přijde.

Na co byste nás do Činoherního studia pozvala?

Na všechno! Máme samý dobrý věci. Konkrétní výběr už záleží na vkusu daného diváka.

Kde se vidíte za pět let? Plánujete zůstat v Ústí, mít rodinu, děti?

Neplánuju vůbec nic. Nechávám se překvapit tím, co mi život přinese. Nicméně myšlenka usadit se v Ústí se vůbec nebráním.

Přemýšlela jste někdy o tom, co byste dělala, kdybyste nebyla herečka?

Mockrát. A vždycky jsem skončila u jazyků a práce s lidmi.

Co vám za poslední dobu udělalo radost?

Narození synovce. Tomu se asi nic v danou chvíli nevyrovná.

PROFIL

Barbora Váchová



Barbora Váchová se narodila 17. května 1999 v Praze, vystudovala DAMU, působí jako herečka v Činoherním studiu Ústí nad Labem. Ráda zpívá, tančí, miluje procházky do přírody, trapné vtipy, křížovky a vyplňování formulářů. Mezi své hlavní úspěchy řadí to, že může dělat práci, kterou miluje, kterou vystudovala a která jí podle jejích slov zatím žije.

Divadelní zážitek nového rozměru

Ústí nad Labem – Navštivte jedinečný divadelní projekt odehrávající se mezi planetami Sluneční soustavy. Čeká vás akrobacie, obrť loutky, světelné dekorace i tanec s ohněm. V areálu Letního kina v Ústí nad Labem si 29. dubna od 19:30 hodin užijete procházku mezi vesmírnými objekty naší Sluneční soustavy a jedinečnou akrobatickou show. Akce Mezi světy je fascinujícím zážitkem, který v sobě kombinuje nový cirkus a pop-up planetárium. Tak se vydejte na cestu prvních příběhů a poznejte svůj vnitřní svět, svůj vnitřní kosmos. **g z**

Slavný muzikál hýří známými melodiemi

Ústí nad Labem – Představení Hello Dolly si můžete vychutnat v ústeckém divadle 3. května od 17:00 hodin. Slavný americký muzikál plný humoru, lásky a nezapomenutelných melodií vypráví příběh dohazovačky Dolly Leviové, která svým šarmem a důvtipem změní životy všech kolem sebe. **g z**

Kampus ožije hudbou, nasajete i sluníčko

Ústí nad Labem – Je čas odhodit zimní kabáty a přivítat jaro. I tento rok si UJEP připravil tradiční Studentský Majáles, který se bude konat 7. května od 14:00 hodin v univerzitním kampusu. Těšit se můžete na řadu aktivit, u kterých se zaručeně nebudete nudit, včetně živé hudby, her a úžasných cen. Chybět nebude skvělé jídlo a pití. Studentský Majáles je skvělou příležitostí, jak si popovídat s přáteli, poznat nové lidi a nasát květnové sluníčko. Vstup je zdarma. **g z**

Výstava ukazuje krajiny středohoří

Ústí nad Labem – Přijďte objevit jedinečný svět plný surrealistických symbolů, introspektivních vizí a metafor inspirovaných tajemnými krajinami Českého středohoří. Na výstavu s názvem Přízraky v krajině, která představuje dílo významného ústeckého malíře, grafika a filozofa Jiřího Dlaska, zve oblastní muzeum. Výstava je k vidění až do 6. července. **g z**

Jubilejní Majáles láká na Mig 21, poprvé se bude hrát na dvou pódiích

Ústí nad Labem – Významné jubileum letos slaví Ústecký Majáles. Desátý ročník festivalu přinese nejen tradičně skvělý hudební program, ale také zásadní novinku. Poprvé v historii nabídne druhé pódium, které umožní rozšíření line-upu o další atraktivní interprety. Letní kino tak 10. května zažije dosud největší a nejrozmanitější Majáles. Užijete si tak, kromě jiných i Pokáče, Mig 21, Wohnout nebo domácí UDG.



„V letošním roce se návštěvníci mohou těšit díky přidanému pódiumu na mnohem více vystoupení, a to jak na tradiční, řekněme mainstreamové kapely, tak i na zajímavá rapová jména. Kromě interpretů, kteří

jsou už nějaký čas na scéně a řadí se mezi to nejlepší, co můžete na českých pódii slyšet, dáme i tentokrát prostor novějším, neokoukaným, ale skvělým interpretům jako Byt číslo 4, Arleta nebo MAT213,“ láká pořadatel akce Tomáš Staněk a bubeník kapely UDG.

Vstupenky na festival jsou už k dispozici v předprodeji. Kromě klasických mohou návštěvníci využít zvýhodněné balíčky pro studenty nebo rodiny. **g z**

Kapela Čtvrt na smrt míří do Ústí i s novým singlem

Ústí nad Labem – Kapela Čtvrt na smrt přichází s novým singlem Hlásili násilí, který doprovází videoklip režiséra Jakuba Čermáka. Klip zrcadlí aktuální napětí ve společnosti a nabízí silný vizuální i emocionální zážitek. „Text jsem napsal před rokem, asi týden po střelbě na Filozofické fakultě, kterou jsem sám několik let navštěvoval. Často píšu spíš na základě nějakého pocitu a v tomhle případě to byla směs zmatku, smutku

a vzteku. Díky tomu, že text není doslovný, dostává tvář v tvář současnému vývoji války na Ukrajině a politickým změnám v USA úplně jiný náboj, který ještě podtrhly Jakubovy animace ve videoklipu,“ říká frontman a textař kapely Jan Vacík.

Čtvrt na smrt se neomezuje na žádný konkrétní žánr a její hudba je plná energie a nekompromisního přístupu. Za šest let existence odehrála přes dvě stě padesát koncertů



v klubech a na festivalech po celé České republice. Naživo si ji můžete užít už 18. května na ústeckém Čajů Festu. **g z**

Vydejte se na koncert originální hudebnice

Ústí nad Labem – Mimořádný večer s Ivou Bittovou nabídne jedinečnou kombinaci hudební intimity a mezinárodního uměleckého dialogu. V rámci koncertu v Národním domě 14. května se představí rovnou dvě hudební formace. První část večera bude patřit

spolupráci Ivy Bittové a klavíristy Antonína Fajta, která slibuje hluboce osobní propojení hlasu a klavíru. Ve druhé polovině vystoupí Bittová společně s americkým ansámblem Chimera, ve složení Steve Gorn, Timothy Hill a Michael Bisio, jenž v Evropě vystoupí s Ivou vůbec

poprvé. Tento mimořádný projekt kombinuje jazz, klasickou hudbu a prvky improvizace do podmanivého celku. Těšit se tak můžete na neopakovatelný hudební zážitek, který propojí světové hudební tradice, improvizaci a jedinečné osobnosti na jednom pódium. **g z**

Sady ožijí prvomájovou zábavou

Ústí nad Labem – Přijďte si užít první ročník akce pro celou rodinu. Prvomájový průvod s živými maskoty se bude konat v Městských sadech 1. května od 10:00 hodin. „Potkáte své oblíbené hrdiny, jako je psi holčička Bluey, Sky, Chase a Marshall z Tlapkové patroly, ale také Buzz Rakeťák nebo třeba králíček Bing,“ zvučí pořadatelé a dodávají, že nebude chybět volné smyslohraní, skákací hrady, fotokoutek, malování na obličej a mnoho dalšího. Během dopoledne také vystoupí Alenka a její Suprčupr mejdlo. Samozřejmě jsou stánky s občerstvením.



Po celou dobu akce budou hrát oblíbené písničky, tak si vezměte deku, dobrou náladu a dorazte oslavit lásky čas. Vstup je zdarma. **g z**

Národ'ák rozezná hity ikonické kapely KISS

Ústí nad Labem – Pokud máte rádi kapelu KISS a její hity I Was Made for Lovin' You, Rock and Roll All Nite nebo Heaven's on Fire, vydejte se 2. května do Národního domu. Můžete si je poslechnout v podání kapely Kiss Forever Band. Jedná se o maďarsko-českou skupinu, která je na scéně již 28 let a odehrála už skoro 1500 koncertů ve 28 zemích. **g z**



Oblékli jsme český pavilon na EXPO 2025

Světová výstava v japonské Ósace odstartovala 13. dubna. Potrvá přesně půl roku a Česká republika je jedním z účastníků této události. Na fasádu Českého národního pavilonu putovalo přes 55 tun skloviny a teplická sklárna AGC je také partnerem české účasti.

Teplická sklárna AGC Flat Glass Czech, známá i díky projektům jako pražská Masaryčka, PORT7, Bořislavka, AFI Karlín, V Tower, Hlavní nádraží Praha nebo Letiště Václava Havla, obohatila Český národní pavilon na EXPO 2025 v japonské Ósace o uměleckou skleněnou fasádu. Ve spolupráci s dílnou Kolektiv Ateliers a fasádní firmou Wieden vytvořila originální venkovní obálku ze skla, která je ikonickou dominantou českého pavilonu. Společnost AGC vnímá projekt jako jedinečnou příležitost ukázat sílu inovací, respekt k tradicím a vizi udržitelné budoucnosti – hodnot, které se plně shodují i s posláním české účasti na EXPO 2025.

O českém pavilonu na EXPO 2025

Kancelář generálního komisaře vyhlásila v prosinci 2022 otevřenou anonymní architektonickou soutěž o návrh národního pavilonu pro EXPO 2025. Přihlásilo se do ní 38 soutěžních týmů, z nichž odborná porota v čele se světově uznávanou architektkou Evou Jiříčnou vybrala v březnu 2023 vítězný design ve tvaru skleněné spirály od studia Apropos Architects. Nosnou konstrukci stavby tvoří moderní dřevěné panely, fasádu pak umělecké sklo, které má v Česku několikasetletou tradici. V pavilonu se nachází stálá expozice, multifunkční auditorium, zázemí pro obchodní jednání, byznys salonek, restaurace a před pavilonem je pro návštěvníky k dispozici odpočinková zóna



Vizualizace Českého národního pavilonu.

Foto: ©Kancelář generálního komisaře, Česká centra

s výhledem na moře. Pavilon byl úspěšně zkolaudován na začátku dubna 2025 a je největší dřevostavbou svého druhu bez nosné kovové konstrukce v Japonsku.

AGC na fasádu pětipodlažní dřevostavby vyrobilo a dodalo 332 skleněných panelů vrstveného skla s uměleckým vzorem. „Celkem jsme na fasádu spotřebovali téměř 3.500 m² skloviny o hmotnosti 55,8 t. Každý skleněný panel o celkové tloušťce 25 mm tvoří vždy tři skleněné tabule spojené dvěma bezpečnostními PVB fóliemi. Umělecký vzor je jak na jedné vnější tabuli čirého skla, tak i na vnitřním vzorovaném skle Imagin Gothic. Použili jsme čiré sklo ze závodu

Řetenice a vzorované sklo ze závodu Barevka. Právě závod Barevka v Dubí se může od letošního února chlubit jednou z nejmodernějších a neekologičtějších sklářských pecí na světě“, říká ředitel závodu AGC Processing Teplice, kde bylo zasklení českého pavilonu zpracované, Petr Sytař.

Inovace a tradice v českém sklářství

„Světovou výstavu v Ósace chápeme jako událost, která spojuje inovace a průlomové technologie z celého světa, a protože strategickým cílem výstavy je přispět k dosažení cílů udržitelného rozvoje, je pro nás EXPO 2025 jedinečnou

platformou k představení a ke komunikaci nízkouhlíkového skla AGC Low-Carbon Glass i unikátního pilotního projektu nové sklářské pece VOLTA. A když k tomuto udržitelnému přístupu přičtete ještě fasádu českého pavilonu z našich skel a fakt, že AGC (Asahi Glass Company se sídlem v Tokiu) je v Japonsku vlastně doma, považujeme podporu české účasti a spolupráci s generálním komisařem Ondřejem Soškou za naši milou povinnost“, říká manažerka marketingové komunikace AGC Flat Glass Czech Petra Takáčová a doplňuje: „V duchu strategie naší Skupiny ‚vytváříme budoucnost skla inovativními a dostupnými technologiemi a zlepšujeme každodenní život lidí‘ a svůj inovativní přístup vyjadřujeme mottem ‚Your Dreams, Our Challenge‘, tedy Vaše sny jsou pro nás výzvou. Stát se dodavatelem naprosto originálního zasklení fasády národního pavilonu i partnerem české účasti na EXPO 2025 je pro nás výjimečnou příležitostí a možností reprezentovat Česko a tradiční sklářské řemeslo.“

O české účasti na EXPO 2025

Česká republika se jako samostatný stát zúčastní světové výstavy EXPO po šesté. Funkci generálního komisaře zastává od září 2022 Ondřej Soška, který vyhrál výběrové řízení Ministerstva zahraničních věcí se svou koncepcí a tématem „Talent a kreativita pro život“. Česko se v Ósace bude prezentovat nejen tím, co Japonci velmi dobře znají a dlouhodobě obdivují, například českým sklem a vážnou hudbou, ale také českými inovacemi, nanotechnologiemi, perspektivními startupy a talenty z regionů.

Více informací o české účasti na EXPO 2025 naleznete na webu www.expo2025czechia.com a sociálních sítích.

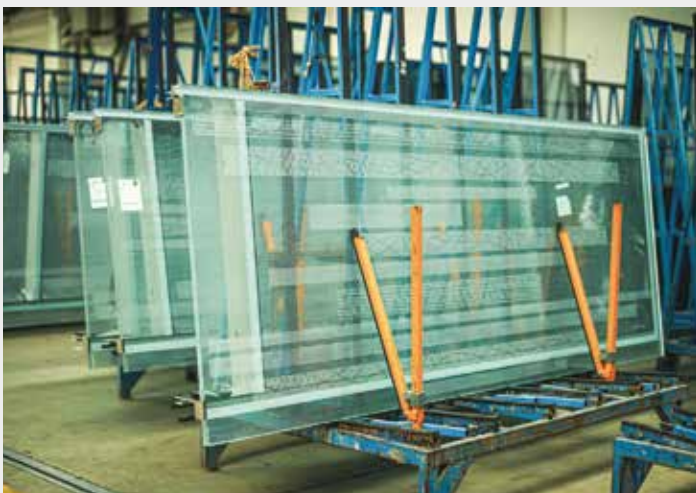

Produkce ve firmě AGC.

Foto: ©Kancelář generálního komisaře, Česká centra, Dominik Kučera



Foto: ©AGC Glass Europe

KŘÍŽOVKA Tajenka: Čínské přísloví

POMŮCKA: IOTA	DOBŘÝ VOJÁK ????	BÉŽEC NA JEDNU MILI	NÁZEV NOSOVKY	HON	DÁVAT NASILIM		PRŮJEZDNÝ	ZVUK HMYZU	SÍŤ ČERPACÍCH STANIC	POKRM Z MLETÉHO MASA	VÝKVĚTY SPOLEČNOSTI	CITOSLOVCE MEČENÍ		ŠKODY	VYŠŠÍ ODBORNÁ ŠKOLA ZKR.		4. DÍL TAJENKY	VÍDEŇSKÝ ZÁBAVNÍ PARK	
KOVOVÝ SROT HOVOR.						POZDRAV NA ROZLOUČENÍ VZNEŠENÁ MYŠLENKA							ÚSTŘEDNÍ VÝBOR ZKR.			INIC. HOKEJ. PROSPALA HNOJovice MN. Č.			
1. DÍL TAJENKY													ŽOLÍK ANGLICKY VYTVOŘIT OPIS						
NÁZEV HLÁSKY L			VYSYCHAJÍCÍ ŘEKA PRODEJNÍ STÁNEK					CIZOPASNICI VYSOKÁ KARTA				SILNĚ OPO TŘEBOVANÁ SPZ PRAHY							
TIBETSKÝ HORSKÝ SKOT				TVRZENÍ KOMOŘA KOMERČNÍCH PRAVNÍKŮ				ČÁSTI TRAS DRUHY KVĚTENSTVÍ							INICIÁLY DRAMATIKA TYLA CYNISMUS				
HLASITĚ VOLÁNÍ					PŘIPOJENÍ K INTERN. AKADEMIČTÍ FUNKCIONÁŘI				ANO ANGLICKY DÍVAT SE				PACH CITOSLOVCE PRASKNUTÍ						
	ČESKÝ CYKLO-KROSAŘ PETR ???	OŠTRAVSKO-KARVINSKÉ DOLY HORNINA				FR. TENISTA YANNICK ??? LANA ZDROB.					STRÁŽE KLADNÉ ELEKTRODY						ROSOL	ZESILENÝ ZÁPOR	
ZRALÝ							DR. STROPY ZNAČKA HEKTO-LITRU					KRÁVA TROPICKÝ ZÁCHVAT				STARÉ ČESKÉ ZÁJMENO ŘECKÉ PÍSM.			
LÉKAŘSKÁ POSUDKOVÁ KOMISE ZKR.				MODEL FORDU VČELÍ PRODUKT			MRCHOŽR. ŠELMA SPISOVATEL VIKTOR ???					ZÁHYBY TKANIN INIC. HER. MANDLOVÉ							
CITOSLOVCE BOLESTI			ŽEHLIČ PRÁDLA IN. HERECKÝ RYBOVÉ					VE SVĚM BYTĚ SPZ VSETÍNÁ					ORG. PRO OSV. PALES. OBCHODNÍ AKADEMIE					PŘEDLOŽKA	
2. DÍL TAJENKY																			
ČLOVĚK S NEMOCNÝM SRDCEM													NÁHLÝ NÁPOR NEMOCI						

INZERCE

Barča KADEŘNICTVÍ
DÁMSKÉ
PÁNSKÉ
DĚTSKÉ

nové trendy i klasika
722 114 355

MOŽNOST OBJEDNÁNÍ TERMÍNU U VÁS DOMA
Truhlářova 1592/32, Ústí nad Labem - Střekov

20250416

Čarodějny muzikál

Eduďant Francimor

PREMIÉRA
ŘÍJEN 2025

Autoři
Karel Poláček
Jan Pixa
Václav Noid
Bárta

HUDEBNÍ DVÁDRLO
KARLÍN
malá scéna

20250416

Sever
Český rozhlas



V Ústeckém kraji
posloucháme
Český rozhlas
Sever

88.8 FM

sever.rozhlas.cz

20250416

Velká cena přilákala 681 závodníků

V plavecké hale na Klíši se uskutečnil už desátý ročník Velké ceny v plavání. Mítinku se zúčastnilo 681 plavců z 80 klubů České republiky, Slovinska, Polska, Ukrajiny a Německa.

Své kvality zde předvedli domácí závodníci Ústecké akademie plaveckých sportů, kteří v soutěži družstev zvítězili, obhájili tak loňské prvenství a získali do svého držení putovní pohár. Na druhé místo se umístili plavci Chomutova a bronzovou příčku získali závodníci z polského týmu MKS Park Wodny Tarnowskie Góry.

Velká cena byla i svědkem dvou memoriálů, ve kterých se ukázali ve skvělé formě



i domácí akademici. V memoriálu Zdeňka Vaněčka na 200 metrů volným způsobem v kategorii žen zvítězila ústecká závodnice Karolína

Maršíková před svojí kolegyní z klubu Sárrou Černou a třetí příčku obsadila Tereza Baláčová z plaveckého klubu Frenštát pod Radhoštěm. V mužích zvítězil polský reprezentant Erik Major, stříbrnou pozici vybojoval Jan Jurčík z Ostravy a třetí místo obsadil Lukáš Selinger z Chomutova.

Druhý memoriál Ivo Budínského na 200 metrů prsa v kategorii žen ovládla Monika Kratochvílová z pražského klubu SK ASC, druhé místo vyplavala ostravská závodnice Anna Štávová, třetí pozice putovala zásluhou Pavlínky Komínkové do Mostu.

► Roman Eckert, Ústecká akademie plaveckých sportů

Žáci si vyslechli příběhy sousedů

V Národním domě se konala výjimečná prezentace prací žáků ústeckých základních škol, kteří se zapojili do projektu Příběhy našich sousedů. Šlo o žáky ze ZŠ a ZUŠ Husova, ZŠ Anežky České, ZŠ Elišky Krásnohorské a ZŠ Stříbrnická. Děti z těchto škol po dobu sedmi měsíců zaznamenávaly a zpracovávaly životní osudy pamětníků z našeho města. Díky tomu se dozvěděly o událostech, které formovaly jejich životy. Žáci tak mají možnost poznat nedávnou historii z první ruky a vyzkoušet si roli dokumentaristy. Projekt zároveň podporuje mezigenerační spolupráci. „Město si v květnu připomene 80 let od konce 2. světové války v Evropě a vzpomínky pamětníků budou v tomto ohledu důležitou součástí připomenutí této tragické události,“ řekl náměstek primátora Tomáš Vlach.

► Město Ústí n. L.

Školáci se na univerzitě učili recyklovat

Přízemí plné odpadků. Tak vypadalo dopoledne na Fakultě životního prostředí UJEP. Dne recyklace se zúčastnili žáci osmi základních škol z Ústeckého kraje. Často kvůli němu přijeli i z větší dálky, třeba Třebenic, Proboštova, Povrů nebo Děčína. „Kdysi dávno existoval jen jeden druh popelnice a do něj se vyhazoval

všechny odpad. Ten se vyvážel na skládku a skládky rostly a rostly, až se lidé začali bát, že budou větší než celá města. Od té doby se hodně změnilo, ale stále je kam se posouvat. Za pět let bychom měli skládkování naprosto minimalizovat a většinu odpadu vytrít,“ vysvětloval žákům proděkan pro vnější vztahy Fakulty životního

prostředí Pavel Krystyník. Návštěvníci si mohli prohlédnout i sérii domácích kompostérů, ve kterých akademici z fakulty životního prostředí i její studenti pravidelně přizívají žížaly. Den recyklace skončil odpoledne přednáškou pro veřejnost o využití potravinového odpadu.

► UJEP, Ústí nad Labem

Z mistrovství atletiky přivezli medaile

Mladí sportovci z USK Provod přivezli z mládežnických mistrovství České republiky skvělé medailové úspěchy. Eva Bisová získala zlato a Matouš Černý skončil bronzový. Obě medaile jsou z trojskokanského sektoru. Oba si svými výkony vytvořili nové osobní rekordy. Evin výkon 11,88 metru je navíc novým halovým krajským rekordem dorostenek, halové maximum se měnilo po 26 letech. Matouš dolétl na 14,86 metru. Těsně pod stupni vítězů skončili Bořek Chudina v běhu na 400 metrů 49,30 s a David Pavlas v běhu na 1500 metrů 3:59,02, oba v nových osobních rekordech. Nový krajský halový rekord v běhu na 60 metrů juniorek vytvořila Veronika Erbenová časem 7,66 s a její čas stačil na 6. místo.

► USK Provod Ústí

Účastníci se proletěli na křídlech záložky

Další ročník Noci s Andersenem sklídl u návštěvníků ústecké knihovny úspěch.

V knihovně se usídlila krásná záložka, která zde snesla snůšku několika desítek záložčátek. Nově vylíhlé záložky jsou však vždy celé bílé a pro lidské čtenáře i knížky nezajímavé. Naštěstí se objevilo téměř 60 mladých zachránců, kteří se ve večerních hodinách vypravili do knihovny s cílem pomoci získat záložkám barvy.

„V rámci akce děti postupně procházely devět stanovišť,

kde na ně čekaly nejrůznější úkoly. Za úspěšné splnění získávali účastníci barevné fragmenty, s jejichž pomocí vytvářeli originální záložky do knih. Svými výtvary se pak mladí čtenáři mohli pochlubit královně záložek,“ popisuje vedoucí Regionálního edukačního centra Veronika Novotná.

Záložky, které vznikly, byly zároveň zaregistrovány do soutěže Knižní záložka k narozeninám. Do soutěže je možné se zapojit do 20. září.

► Jan Černecký, Knihovna Ústeckého kraje



Středoškoláci si z amerického Denveru přivezli hromadu zkušeností

Tým RobUL se vrátil z amerického Denveru, kde se zúčastnil regionálního kola prestižní robotické soutěže First Robotics Competition. V silné mezinárodní konkurenci obsadil 49. místo, které daleko převyšují prožitá zkušenosti.

Účast na soutěži byla pro celý tým neocenitelnou školou. Po měsících intenzivních příprav, od návrhu robota přes konstrukci až po programování, se středoškoláci

z Ústeckého kraje poprvé vydali měřit síly se špičkovými světovými týmy v prostředí, kde se klade důraz nejen na technickou dokonalost, ale i na týmového ducha, schopnost komunikace a rychlé řešení problémů.

„Ačkoliv se RobUL letos neprobojoval do play-off, každý zápas na soutěži byl příležitostí učít se, růst a poznávat nové přístupy a technologie. Žáci získali cenné zkušenosti, které přesahují rámec běžné výuky.

Naučili se spolupracovat pod tlakem, prezentovat své nápady a přizpůsobit se rychle se měnícím podmínkám. To jsou přesně ty dovednosti, které budou hrát zásadní roli v jejich dalším studiu i budoucí kariéře,“ říká Tamara Klein, garantka aktivity Robotým pro mezinárodní soutěže.

Nejde jen o výsledky. Soutěž dala týmu možnost nahlédnout do světa mezinárodní vědecké a technologické komunity,

poznat inspirativní vrstevníky z různých kontinentů a navázat kontakty, které mohou vést k budoucí spolupráci. RobUL se stal součástí globální komunity inovátorů – a to je samo o sobě obrovský úspěch. Soutěže se po celém světě účastní přes 90 tisíc žáků z 30 zemí světa. V Evropě se však nekoná žádné regionální kolo soutěže, proto se i evropské týmy účastní regionálních kol v USA.

► UJEP

Navštivte svět zvířat, která nahánějí hrůzu

Ústí nad Labem - Najdete zde širokou škálu terarijních a akvarijních zvířat, exotického ptactva, rostlin, krmiva, chovatelských potřeb a vybavení pro chov. Akva-tera burza je ideální pro chovatele a milovníky přírody. Pravidelná akce, která se koná každý měsíc, kromě prázdnin, v Ústí nad Labem bude 18. května a 22. června od 9:00 hodin. **▲ gz**

Letní kino ožije cirkusovým uměním

Ústí nad Labem - Přijďte zažít den plný kouzel, směchu a cirkusového umění. Čekají vás žonglovací, pohybové i vyráběcí dílničky, kde si děti mohou vyrobit vlastní rekvizity nebo si vyzkoušet akrobacii. V šapitó i mimo něj vás okouzlí pestrý program, jako klaunská show plná směchu, napínavý pirátský příběh a představení Kaleido, které jste mohli spatřit už na festivalu LUSK 2024 a které sklidilo velký úspěch. Den dětí s novým cirkusem se koná 1. června od 14:00 hodin v Letním kině. **▲ gz**

Město má dva nové čestné občany

Ústí nad Labem - Krajská metropole se pyšní mnoha významnými osobnostmi, které přispěly k jeho rozvoji. Mezi čestné občany tohoto města se nově zařadili i dva mimořádní lidé, Adolf Mayer a František Hladík.

Adolf Mayer byl významným občanem Ústí nad Labem. Narodil se v roce 1915 do židovské rodiny a během druhé světové války sloužil jako tankový velitel československé armády pod britským velením. Po válce se vrátil do Československa, ale kvůli komunistickému režimu

musel emigrovat do Izraele, kde se usadil a zemřel v roce 1994. Mayerův odkaz je dnes připomínán pamětní deskou na budově OC Forum. František Hladík se narodil v roce 1907 v Jaroměři. Je nositelem řady francouzských válečných vyznamenání, například válečného kříže 1939/1940 s bronzovou hvězdou, kříže bojovníka 1939/1940, válečného kříže 1939/1945 s hvězdou, kříže dobrovolné vojenské služby či zlatého stupně medaile za válečné zranění. Po válce přijal nabídku firmy Electrolux

vést pobočku firmy v Ústí nad Labem. V roce 1947 se zde oženil a natrvalo usadil. V Ústí pak pracoval jako úředník v podniku Oděvy. Byl nadšeným turistou a fotografem. Zemřel 7. května 1991.

Čestné občanství města Ústí nad Labem, kterého se oběma těmto mužům dostalo, je důkazem jejich nezištné práce a oddanosti prospětu svému okolí. Jejich odkazu si nejen obyvatelé Ústí nad Labem, ale i širší veřejnost budou vážit po mnoho dalších let. **▲ gz**

Vydejte se na výlet historickými motoráčky

Ústecko - Milovníci železniční historie a přírody se dočkali. S jarem byl obnoven provoz turistických vlaků na trase Ústí nad Labem - Zubrnice. Tato oblíbená linka nabízí jedinečný zážitek z jízdy historickými motorovými vozy po druhé nejstrmější trati v ČR. Vlaky jezdí pravidelně o víkendech a státních svátcích až do konce října. Cesta začíná na nádraží Střekov,



pokračuje podél řeky Labe přes Velké Březno a dále stoupá malebnou krajinou Českého středohoří až do Zubrnice. V Zubrnici na návštěvníky čeká nejen železniční muzeum s historickými exponáty, ale také Muzeum v přírodě. Pro ty, kteří mají rádi pěší turistiku, je ideálním cílem výlet na Bukovou horu, odkud se nabízí nádherné výhledy na České středohoří. **▲ gz**

Exkurze otvírají žákům obzory: Od moderní výroby po britskou historii

Střední škola AGC v Teplicích klade důraz nejen na teoretickou výuku, ale i na praktické zkušenosti a rozšiřování obzorů svých žáků. V nedávné době se uskutečnily dvě zajímavé exkurze, které ukázaly rozmanitost vzdělávacích přístupů a jejich přínos pro žáky.

Elektrikáři nahlédli do srdce automobilového průmyslu

Žáci oboru Elektrikář z tříd E2 a E3 se vydali do Mladé Boleslavi na exkurzi do závodu Škoda Auto. Exkurze začala návštěvou muzea, kde se nejprve seznámili s historií automobilky a zhlédli video-projekci. Následovala přednáška o inovacích ve výrobě a nových trendech s ohledem na životní prostředí. Kromě toho měli žáci možnost prohlédnout si výrobní linky, jako lisovnu, montáže a svařovnu. Navštívili také depožitář, kde viděli závodní automobily



a prototypy. Tato exkurze poskytla žákům cenný vhled do moderního automobilového průmyslu a ukázala jim, jak se teoretické znalosti dají uplatnit v praxi.

Jazykové a kulturní putování do Londýna

Na čtyřicet vybraných žáků školy se společně s pedagogy vydalo do Anglie. Cílem této exkurze bylo poznat historii a současnost Anglie a zároveň si upevnit jazykové dovednosti. Po příletu do Londýna žáci

navštívili London Eye a poté i Big Ben a Trafalgar Square. Během dalších dnů prozkoumali Tower a Tower Bridge, St. Paul's Cathedral, Shakespearovu divadlo Globe, Millenium Bridge a Buckingham Palace. Nechyběla ani návštěva Tate Modern pro milovníky umění a nákupy v Camden Town. Celá skupina si také užila výlet do přímořského Brightonu a navštívila Royal Pavilion. Exkurze byla zakončena návštěvou hradu Windsor a Oxfordu, kde si někteří prohlédli Christ

Church a Radcliffe Camera. Tato exkurze nabídla účastníkům nejen možnost procvičit si angličtinu, ale také poznat bohatou historii a kulturu Velké Británie.

Obě tyto exkurze, ač zaměřené na odlišné oblasti, spojuje jedno: snaha o propojení teoretických znalostí s praktickými zkušenostmi a rozšíření obzorů studentů. Střední škola AGC v Teplicích tak ukazuje, že vzdělávání není jen o učení se z knih, ale také o poznávání světa kolem nás.

Veřejné osvětlení bude úspornější

Ústí nad Labem – Dopravní podnik města zahájil v krajském městě rozsáhlou obnovu veřejného osvětlení, která přinese významné energetické úspory a zvýší kvalitu i bezpečnost veřejného prostoru. „Nová LED svítidla splňují nejvyšší technické a ekologické parametry. V běžném režimu využívají teplou bílou barvu

světla, která minimalizuje světelné znečištění a má pozitivní vliv na lidský biorytmus,“ uvedl Jakub Kolář, provozně-technický náměstek dopravního podniku a doplnil, že všechna svítidla jsou vybavena speciální funkcí, která v průběhu nočního režimu automaticky snižuje intenzitu osvětlení. Díky tomu dochází

k výrazným úsporám elektrické energie a snížení světelného smogu. V rámci předchozí obnovy bylo vyměněno již více než 4 000 svítidel, na jejichž část byla získána finanční podpora z Národního plánu obnovy Ministerstva průmyslu a obchodu ve výši 30 milionů korun. Nyní je v plánu výměna více než 6 000 svítidel. **gz**

Zoo zdražuje vstupné a láká na novinky

Ústí nad Labem – Zoologická zahrada zvýšila ceny vstupného. Podle dostupných informací se vstupné pro dospělé během letní sezony zvyšuje na 160 korun, zatímco děti, studenti a senioři zaplatí 100 korun. Rodinná vstupenka pro dva dospělé a dvě děti vyjde na 450 korun. Důvodem jsou podle mluvčí zoologické zahrady Veroniky Schrankové stoupající náklady na provoz. Ke zdražení došlo po třech letech. Díky financování od Evropské investiční banky se zoo zaměří na modernizaci expozic, zlepšení energetické



Foto: Zoo Ústí n. L.

efektivitu a udržitelné hospodaření s vodou. Zoo plánuje otevřít unikátní expozice, jako je Noční Madagaskar s ohroženými nočními lemury a Les gibbonů zaměřený na ochranu těchto primátů. Samozřejmostí

je zoovláček, který návštěvníky sveze od dolní pokladny k hornímu vstupu. Chybět nebude řada akcí, jako například oslava dne dětí, benefiční běh Proběhni si zoo či oblíbený Advent v zoo. **gz**

Provoz na dálnici omezila výstavba

Ústecko – Odstartovala výstavba protihlukové stěny na dálnici D8 u Chabařovic. Zároveň tím začala platit dopravní omezení v jízdním pásu ve směru na Německo. „V rámci této akce dojde k uzavření odstavného jízdního pruhu, přičemž úpravy potrvají až do června,“ sdělila mluvčí Ředitelství silnic a dálnic Kamila Zahálková. Náklady na výstavbu jsou 12,877 milionu korun bez DPH. **gz**

Rekonstrukce Mezní omezí dopravu

Ústí nad Labem – Rekonstrukce Mezní ulice pokračuje druhou etapou. Pozor, během stavebních prací budou zavedena dopravní opatření, včetně řízení dopravy semaforem a omezení provozu na jednu polovinu vozovky. Některé úseky budou uzavřeny pro dopravu, s výjimkou vozidel MHD, integrovaného záchranného systému, stavby a vjezdu na parkoviště. To by mělo být hotovo do září. **gz**

INZERCE

H₂O PARTY

ZÁBAVA PRO VŠECHNY

18. 5. 2025 OD 14 HODIN

PŘEKÁŽKOVÁ DRÁHA H₂O NINJA
VODNÍ TWIST
STOJKY POD VODOU
AQUARELAX
VODNÍ ŠTAFETA

ANIMAČNÍ TEAM
DANCEMISSION.CZ



AQUACENTRUM

www.aquacentrum-teplice.cz

partneři akce:





LETNÍ TÁBOR PRO DĚTI S TECHNIKOU

Plná penze, svačiny,
ubytování ve zděné budově

Doksy 29. 6. – 5. 7. 2025

Resort Termit25 u Máchova jezera

Naše odd. Techniky vám nabízí letní
pobytový tábor pro děti ve věku
7-11 let. Tábor bude zaměřený na
robotiku, sport, astronomii
a venkovní hry

Přihlašování na
webových stránkách
www.ddmul.cz/tabor

cena 5740,-

tel.: 607 516 643
svatuska@ddmul.cz

Dům dětí a mládeže a ZpDVPP, Ústí nad Labem, p.o.

V RAMCI PRAVIDELNÉ ZÁJMĚVÉ ČINNOSTI DĚTÍ A MLÁDEŽE

musical school

4. ROČNÍK ENJOY MUSICAL

MUSICAL A DANCE CO. I.
MUSICAL A DANCE CO. II.
SÓLISTÉ
IRSKÝ STEP
DANCE CHEERLEADERS
UNIVERSITYMINI TEAM

250,-

VSTUPENKY V PRODEJI NA: WWW.VSTUPENKYUSTI.CZ

29. 5. 2025 | 17:00

SEVEROČESKÉ DIVADLO
OPERY A BALETU

Ústí
Ústí nad Labem

regionální televize
Ústí nad Labem

MARTIN
PROVAZNIK.CZ

20250406

FK TEPLICE 1. FC SLOVÁCKO



NEDĚLE 11. 5. 2025
13:00 hodin
AGC Aréna Na Stínadlech

FK TEPLICE FK PARDUBICE



NEDĚLE 25. 5. 2025
16:00 hodin
AGC Aréna Na Stínadlech



20250406